

Dynamelt S



7 ans de garantie sur la cuve avec parois internes anti-adhérentes



Panneau de commande clair et convivial
Options possibles :
1. Lecteur de carte
2. Télécommande

Caractéristiques et avantages

- Réservoir d'une capacité de 5 à 45 litres.
- Parois internes anti-adhérentes pour un nettoyage facile
- Principe « Melt-on-demand » pour une meilleure conservation de la colle
- 7 ans de garantie sur les éléments de chauffe de la cuve "Melt on demand"
- Double pompe aspirante ou faites votre choix parmi les pompes à engrenages de Zenith®
- By-pass réglable, maximum 70 bar
- Filtre entre la pompe et les tuyaux
- Protection contre des températures trop basses et trop hautes (protection de démarrage contre une température trop basse)
- Régulation très précise des températures de type PID via sonde Pt 100
- Régulation des températures indépendante pour chaque zone de chauffe
- Panneau de commande et de contrôle en 8 langues (dont le français)
- Horloge hebdomadaire
- Mise en veille des températures
- Nombre de tuyaux et pistolets : max 6

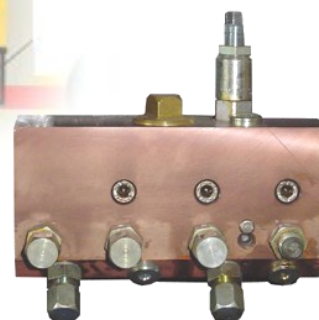
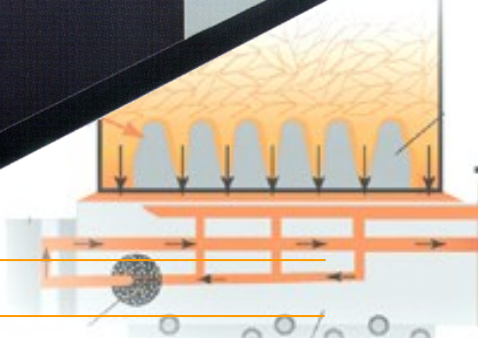

Filtre avec by-pass intégré

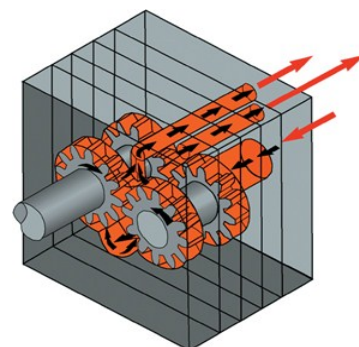

Large gamme de pompes à engrenages de précision Zenith®

DC-COM-434 A

Belgium		France	
Getra	info@getra.be :: www.getra.be	contact@getra.com :: www.getra-emballage.fr	Getra
Uilenbaan 120	Av. du Grand Vivier 2	Packaging : 03 29 26 26 69	29, Rue de la Gare
2160 Wommelgem	6041 Gosselies	Adhesives : 03 29 26 26 46	Saint-Amé
Tel.: 03/355.03.00	Tél.: 071/20.45.30	Engineering : 03 29 26 26 47	88125 Vagney Cedex
Fax: 03/355.03.73	Fax: 071/32.17.59	Fax : 03 29 26 26 88	RCS Epinal : B 428 898 159