

## TAPE 350 TBB

### Fermeuse de cartons à ruban adhésif



## Avantages

---

- **Machine semi-automatique de dépose de ruban adhésif** sur les parties supérieure et inférieure pour série de taille identique de boîtes cartons particulièrement des boîtes hautes et étroites.
- Elle peut également sceller des boîtes de formes irrégulières.
- Les réglages sont effectués de manière manuelle, à l'aide de manivelles.
- Fonctionnement :
  - Le carton est introduit manuellement après que l'opérateur a plié les rabats supérieurs
  - La machine est munie d'un système de quatre courroies, deux supérieures et deux inférieures qui sont disposées de façon horizontale et parallèle par rapport au plan de travail.

## Caractéristiques

---

- Courroies d'entraînement inférieures et supérieures
- Réglage manuel des dimensions des boîtes
- Têtes d'enrubannage : supérieur et inférieur - Configuration standard : T22
- Largeur du ruban : 25 à 50 mm selon la tête (à décider au moment de la commande)
- Diamètre max de la bobine : 360 mm / Diamètre intérieur de la bobine : 76 mm
- Tension réglable du ruban
- Hauteur plan de travail : 650 mm

## Options

---

- Protections latérales en tôle avec porte d'accès
- Roues avec frein
- Couleur personnalisée
- Version OPP (commandes à droite)

# Données techniques

<b>Poids</b>	152 kg
<b>Capacité de production</b>	jusqu'à 1 000 boîtes/h
<b>Vitesse de rotation des courroies</b>	jusqu'à 22 m/min
<b>Alimentation électrique</b>	380 V triphasé, 50/60 Hz
<b>Puissance installée</b>	0.25 kW
<b>Protection électrique</b>	IP 54
<b>Température d'utilisation</b>	5 à 35 °C

# Dimensions

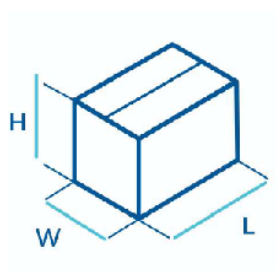

<b>L (mm)</b>	150 à l'infini
<b>W (mm)</b>	140 à 520
<b>H (mm)</b>	100 à 520

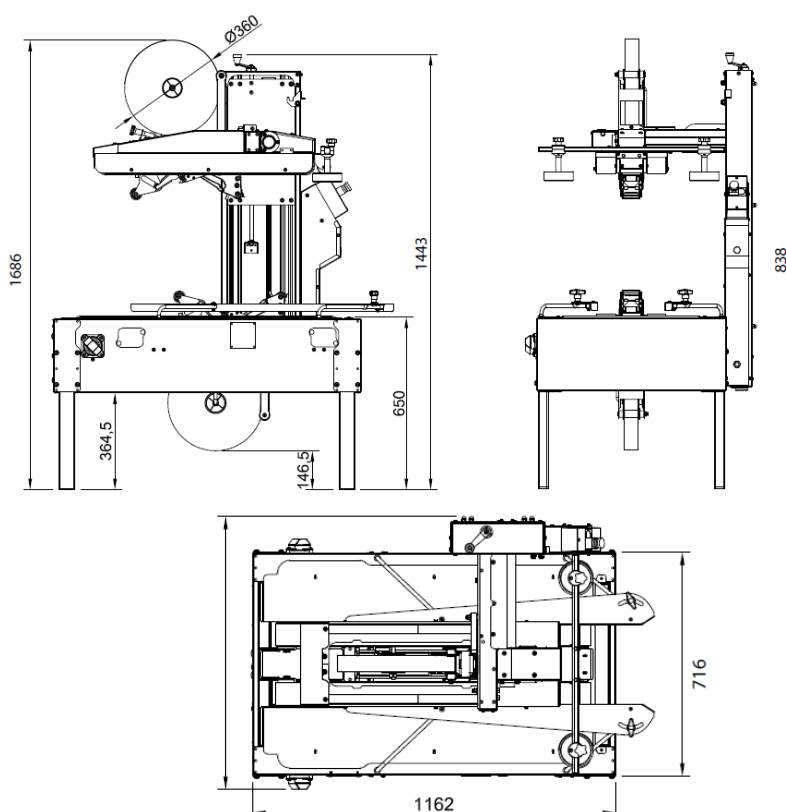

<b>L (mm)</b>	1 170
<b>W (mm)</b>	860
<b>H (mm)</b>	1 750